

Emhætte

Brugsvejledning

UDTRÆKSEMHÆTTE

1151 - centraludsugning

SILVERLINE®

INTRODUKTION TIL PRODUKTET

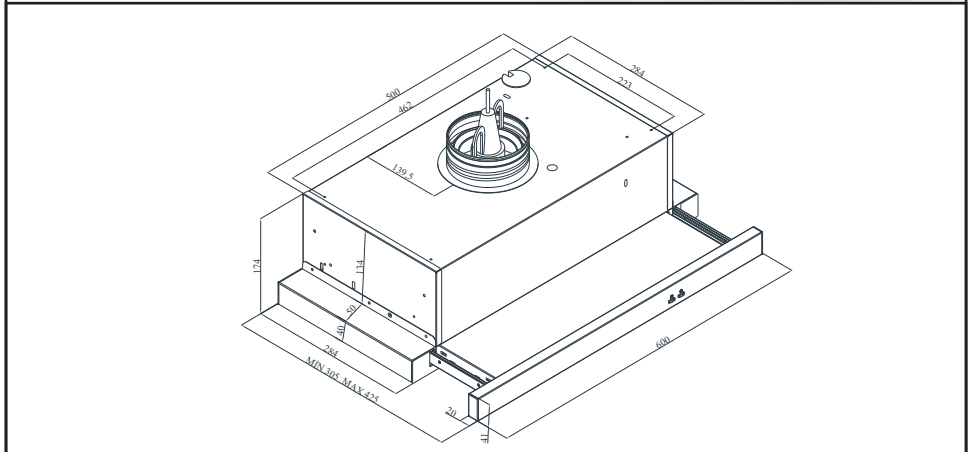
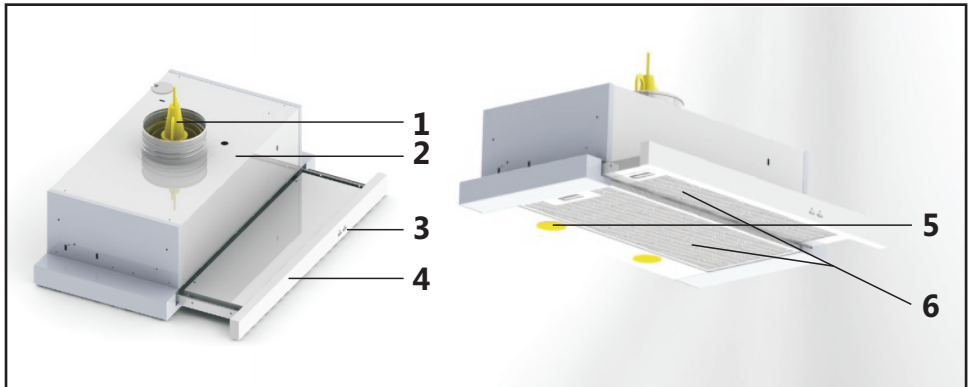

1. Digitalstyret aftræk
2. Emhætte kabinet
3. Kontrol Panel
4. Front Panel
5. Belysning
6. Alu. fedtiltre

SIKKERHEDSFORANSTALTNINGER

Advarsler og Sikkerhed

* Denne emhætte er produceret for almindelig brug i privat husholdning.

* Dette produkt skal installeres af en autoriseret montør.

* Installation og reparation foretaget af ukyndige kan medføre forringet ydeevne, beskadige produktet og uheld.

* Strømforsyningskablet må ikke komme i klemme under montage. Forbindelseskablerne til apparatet må ikke placeres i i nærheden af komfurer, da det kan forårsage brand hvis kablerne smelter.

* Sæt ikke stikket i stikkontakten før installation af produktet er fuldført.

* Placer stikket et lettilgængeligt sted, så du kan hive den ud i tilfælde af fare.

* Rør ikke lamperne når de har været tændt i lang tid. Lamperne kan skade din hånd, da de vil blive varme.

* Emhætter er produceret for almindelig madlavning og brug i privat husholdning. Du bedes venligst ikke bruge det til andre formål. Såfremt de bruges til andre formål kan det øge risiko for skade, og vil derved ikke omfattes af garantien.

* Overhold altid de gældende regler for ventilation og aftrækskanaler. (Denne advarsel gælder kun for emhætte tilsluttet til skorsten)

* Undgå brændbare materialer og enhver form for åben flamme i nærheden af emhætten.

* Tænd emhætten efter du har sat gryde, pande osv. på komfuret. Ellers kan høje temperaturer medføre skader på produktet.

* Sæt låget på gryder, pander osv. før du fjerner dem fra kogepladen.

* Stil ikke opvarmet olie på komfuret uden opsyn. Kogegrej med opvarmet olie i kan gå op i flammer af sig selv.

* Vær opmærksom på gardiner og lignende under tilberedelse af mad, såsom stegning, da olien kan blusse op.

* Sørg for at skifte filtrene, som det er angivet. Filtre, som ikke skiftes iht. anvisningerne, risikerer at forårsage en brand pga. olie, som har samlet sig derpå.

* Filtermaterialer, som ikke er modstandsdygtige over for flammer, må ikke anvendes i stedet for filtre.

* Produktet må ikke anvendes uden aluminiumfilter. Filtre må ikke fjernes, når produktet er tændt.

* I tilfælde af flammer skal du slukke for strømmen til produktet og komfuret. (sluk for strømmen til produktet ved at tage det ud af stikket).

* Produktet kan udgøre en brandrisiko, hvis det ikke rengøres med mellemrum.

* Sluk for strømmen til produktet før vedligeholdelse. (sluk for strømmen til produktet ved at tage det ud af stikket).

* Når emhætten og apparater, der bruger anden energi end elektricitet, betjenes på samme tid,

bør det negative tryk i rummet ikke være mere end 4 pa (4 x 10 bar)

* Hvis der er et apparat, der bruger brændstof eller luftformigt brændstof, på samme sted som din

emhætte, bør dette apparats udblæsning isoleres helt, og apparatet bør være af den hermetiske

- *(Når en aftræksrør forbindes til producenten eller dennes produktet, skal du anvende en rør med serviceforhandler eller af en person, som er specialist på samme niveau, for at Ø120mm eller Ø150mm. forhindre en farlig situation.
- Aftræksrøret skal have den korteste afstand til udgangen og skal have så få bøjninger som muligt.) *I tilfælde af flammer skal du slukke for strømmen til emhætten og apparaterne og dække flammen. Brug aldrig vand til at slukke ilden.
- *Hold pakningsmaterialerne væk fra børn, da de kan være farlige for dem.
- *Sørg for, at børn ikke leger med produktet. Børn må heller ikke anvende produktet.
- *Hvis strømforsyningskablet bliver beskadiget, skal det udskiftes af

Anvend en "MAX 6 A" sikring i din emhætte for din egen sikkerheds skyld.

Advarsel om fragt og transport

- *Alle materialer der er anvendt til emballering af produktet er også velegnet til genbrug.
- *Følg anvisningerne på produktemballagen under transport.
- *Tag fast i grebene på siden af kassen for at bære produktet.

Hvis du behov for transport igen

- *Opbevar emballagen.
- *Bær produktet i den originale emballage; følg anvisningerne på produkt emballagen.

Hvis du ikke har den originale emballage:

- *Anbring ikke tunge materialer på emhætten
- *Undgå voldsomme slag på den eksterne overflade
- *Pak produktet korrekt så du undgår skader

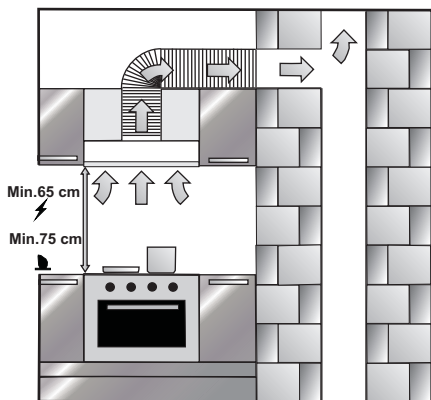

Figur 1

Efter installation af produktet skal afstanden mellem emhætten og elektrisk komfur være mindst 65 cm og gaskomfur mindst 75cm (**Figur 1**)

Tag apparatet ud af kassen

*Kontroller at produktet er i orden.

*Fejl og skader opstået under transport skal øjeblikkeligt rapporteres til den transportansvarlige eller butikken produktet er købt hos.

Lad ikke børn lege med emballeringsmaterialet!!

MONTERINGS SKEMA

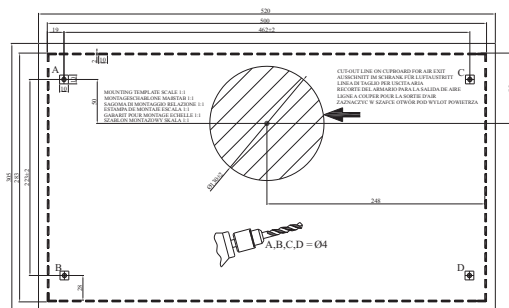

Figur 2

Montering af emhætte

Følg monteringskabelonen og lav huller ud fra A,B,C,D, af Ø4 mm. **Figur 2**

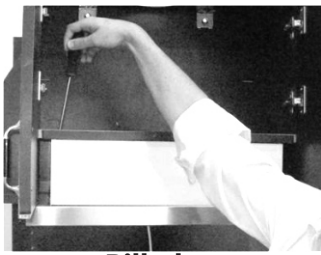

Billede 1

Monter emhætten inde i skabet ved hjælp af de medfølgende skruer 4X40. Frontpanel må ikke skrabe mod skabssiderne ved udtræk. **Billede 1**



Billede 2

Monter den ene side af flexslangen fast på plastik studs og den anden ende skal monteres fast på luftudgangen. **Billede 2**

Eftersom bøjninger/knæk på aluminium røret vil svække sugevnen, bør man undgå dette så vidt som muligt. **Billede 3**



ANBEFALET



IKKE ANBEFALET

Billede 3

Udskiftning af lamper

Sluk for strømmen til emhætten. Tag aluminiumfiltret ud. Tag den brugte pære ud og udskift den med en ny af samme slags. (Vent venligst til pærene er kølet af, da de kan skade dine hænder).

Udskiftning af 50 W halogen lampe

Udskift halogen pæren ved at trykke let på fatningen nedad. Tag fat i pæren og drej mod urets retning. **Figur 3**

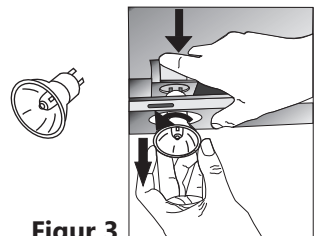

Figur 3

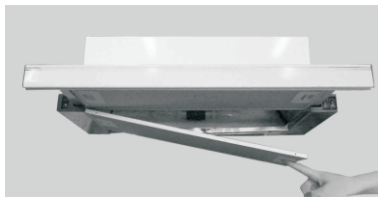

Billede 4



Vaskbare Alu. Fedtfiltere

VEDLIGEHODELSE

Bemærk

Inden man gør emhætten ren, skal alt strøm til emhætten være slukket. Hiv stikket ud eller afbryd strømmen fra relæet.

Fedtfilteret er den del af emhætten som opsnapper alt støv, mados og olie som emhætten suger. Derfor kan der sidde rester som skal rengøres. Fedtfilteret kan vaskes med alm. opvaskemiddel under varmt varm eller evt. vaskes i opvaskemaskinen ved max 60 grader.

Tryk på håndtaget og tag filtret ud. **Billede 4**. Rengør emhættens stål overflade med enten en alm. fugtig klud eller speciel stålrens som kan købes hos din lokale forhandler. Det er med til at give stålet længere levetid, pænere overflade og beskyttelse mod ridser og mærker (evt. spørg forhandleren).

Bemærk, ved brug af maskine opvask, kan det medføre til misfarvning af fedtfilteret. Dette forringer ikke funktionsevnen på fedtfilteret og det er ikke nødvendig med udskiftning af denne.

BETJENING



 ———— **Lampe knappen**

ON / OFF — **Tænd og sluk knappen**

Tryk på lampe knappen for at tænde og slukke lyset i emhætten. Når emhætten forlader fabrikken står metalspjældet i åben position. For at lukke skal du trykke på ON/OFF knappen. Selvom metalspjældet er i OFF position vil den aldrig være lukket helt til. Der vil altid være sug igennem emhætten, så længe motoren i bygningen kører.

Når emhættens metal spjæld og lampe knappen er på ON position, vil dioden lyse.

Effektiv brug:

For optimal brug af emhætten

- Ved montering af flexslange brug min. 125 mm eller 150 mm afgang (anbefalet). Lav så få knæk/bøjninger som muligt, da det ellers vil reducere sugeseffekten.
- Vær opmærksom på rengøring af fedtfilter, da tilstoppet fedtfilter vil have en negativ effekt på sugesevnen
- Vinduer og døre tilstødende op til emhætten skal holdes lukket for at ikke at forstyrre undertrykket.

	Kontroller at der er strøm tilførsel til emhætten. Strømmen skal være 220-240V	Kontroller emhætten står på ON	Kontroller lys knappen står ON	Kontroller fedtfilteret. Fedtfilteret må ikke være tilstoppet. Ved normale omstændigheder skal fedtfilteret rengøres ca. 1 gang i måneden	Kontroller pærene ikke er sprunget	Kontroller aftræksstudsens. Aftræksstudsens må ikke være tilstoppet. Evt kontroller returspjældene lukker og åbner korrekt.	Tjek om den centrale motor boligen er udstyret med køler. Kontakt evt. den ansvarlige for bygningen.
Emhætten suger ikke	✓	✓					
Lampen virker ikke	✓		✓		✓		
Sugeevnen er lav				✓		✓	✓
Luften kan ikke trænge igennem (i tilfælde af ingen skorsten)				✓			✓

Hvis emhætten ikke virker Før servicemontør tilkaldes

Sikre dig/jer at apparatet er tilsat strøm og sikringen ikke er sprunget. Fortag ikke noget indgreb som kan skade apparatet.

Før servicemontør tilkaldes kontroller emhætten jævnfør **Table 1**

Hvis problemet vedvarer kontakt forhandleren eller JGN på www.jgnordic.dk.

Du kan købe/få reservedele hos din lokale forhandler eller autoriseret servicemontør. Serienummeret står i emhætten.. Husk altid at opgive dette nummer sammen med model typen ved bestilling af service eller reservedele. Henvendelse kan også ske hos www.jgnordic.dk under service.

I sin stræben efter produktforbedringer, forbeholder JGN/Silverline sig ret til uden varsel at ændre specifikationer for sine produkter. JGN tager forbehold for eventuelle trykfejl i denne brugsvejledning ved bestilling af service eller reservedele.

TECHNICAL SPECIFICATIONS

Feeding Voltage	220-240 V 50Hz
Motor Isolation Class	F
Isolation Class	CLASS I

www.jgnordic.com

Kontaktoplysninger

Jilmas Group Nordic ApS Hi Park 399 7400 Herning Denmark
Tel.: +45 70104014 - Fax: +45 70131389